

9 Ιουνίου 2018

Μετά από 150 χρόνια το πλαστικό καλαμάκι αλλάζει μορφή

/ [Επιστήμες](#), [Τέχνες](#) & [Πολιτισμός](#)





Η ιστορία που ξεκινά από το 1880 και η νέα μορφή που θα πάρει σύντομα
Μετά από 7.000 χρόνια «σωλήνων πόσης» ένας άνδρας ανακάλυψε το καλαμάκι!
Όμως πλέον έρχεται τέλος εποχής.

RIP πλαστικό καλαμάκι... σύντομα, λοιπόν. Στο πλαίσιο της μείωσης της χρήσης του πλαστικού και δη των πλαστικών προϊόντων μιας χρήσης, η Ευρωπαϊκή Ένωση σχεδιάζει την κατάργηση πολλών προϊόντων που όλοι μας χρησιμοποιούμε καθημερινά. Μεταξύ αυτών είναι και το πλαστικό καλαμάκι.

Γράφει η Λήδα Δεληγιάννη



Πλέον, τα νέα καλαμάκια θα είναι χάρτινα, από πεπιεσμένο χαρτί. Το καλαμάκι του μέλλοντος έχει κάτι από... επιστροφή στο παρελθόν από μια άποψη.

Το καλαμάκι, - αν και δεν θα το πίστευε κανείς εκ πρώτης- έχει μια ιστορία περίπου 7.000 ετών!

Για την ακρίβεια, αυτό που έχει πολύ (μα πολύ) μακρά ιστορία είναι ο πρόγονος του πλαστικού καλαμακίου, ο λεγόμενος «σωλήνας πόσης».

Τα αρχαιολογικά ευρήματα δείχνουν ότι οι αρχαίοι Σουμέριοι χρησιμοποίησαν το καλαμάκι περί τα 6.000 - 5.000 π.Χ. Χρησιμοποιούσαν λοιπόν το στέλεχος του άχυρου (εξ ου και η ονομασία «καλαμάκι») για να πίνουν την αρχαία μύρα τους, χωρίς να καταναλώνουν τα υπολείμματα της ζύμωσης.

Πέρασαν χιλιετίες, με διάφορους πολιτισμούς να χρησιμοποιούν καλαμάκια από διάφορα υλικά (κυρίως φυτικά αλλά και μεταλλικά) για να πίνουν τα αφεψήματά τους.

Το σύγχρονο καλαμάκι

Και πριν από περίπου 150 χρόνια, επανανακαλύφθηκε το καλαμάκι, με τη μορφή που το ξέρουμε σήμερα...

Μετά από μια μακρά και κουραστική ημέρα, ο Marvin Chester Stone (Μάρβιν

Τσέστερ Στόν
Διψούσε πολύ.



9th Street, στην Ουάσινγκτον.

Ο Μάρβιν Στόουν

Είμαστε στα 1880 και τότε οι κύριοι (και κάποιες κυρίες) της εποχής έπιναν το ούισκι και τα ποτά τους από έναν μακρύ σωλήνα πόσης, φτιαγμένο από το φυτό της σίκαλης. Κάτι που όμως αλλοίωνε πολύ τη γεύση κάθε ποτού. Οι άνθρωποι το είχαν συνηθίσει. Όμως ο Στόουν δεν ήταν διατεθειμένος να συμβιβαστεί. Και έτσι ανακάλυψε το πλαστικό καλαμάκι!

Πήρε, λοιπόν, ένα στυλό, τύλιξε γύρω του ένα τσιγαρόχαρτο, στη συνέχεια πήρε τον κύλινδρο του χαρτιού και το επάλειψε με κόλλα. Το χάρτινο καλαμάκι είχε μόλις εφευρεθεί. Ωστόσο, ο Στόουν δεν σταμάτησε εκεί. Δοκίμασε κι άλλες εκδοχές: π.χ. αντί για κόλλα κερι παραφίνης. Πατεντάρισε την εφεύρεσή του το 1888. Μάλιστα έφτιαξε και μια ολόκληρη μηχανή που παρήγε καλαμάκια και τα κέρωνε.

Ο Στόουν είχε μια βιομηχανία παραγωγής τσιγαρόχαρτων. Αλλά γρήγορα ο μεγάλος όγκος των πωλήσεων ερχόταν από τα καλαμάκια. Για αυτό και η επιχείρηση μετονομάστηκε σε «Stone Straw Corporation». Το 1906, και εντεύθεν, η παραγωγή τους σταμάτησε να είναι χειροποίητη και ανέλαβαν αποκλειστικά οι μηχανές.

Αρχικά το καλαμάκι ήταν πολύ λεπτό και δεν έφτανε επαρκής ποσότητα ποτού στο στόμα του πότη. Για αυτό τα καλαμάκια συνήθως έμπαιναν δυο - δυο στα ποτήρια, όχι για ντεκόρ (όπως κάνουμε ενίοτε σήμερα) αλλά για καλύτερη αναρρόφηση του υγρού.

Το... βάσανο της Τζούντιθ και το σπαστό καλαμάκι

Εχθρός του εχθρού, όμως, είναι το καλύτερο. Και τι ήταν καλύτερο από το μοντέρνο καλαμάκι; Το - ακόμη πιο μοντέρνο- σπαστό καλαμάκι (γνωστό και ως «τεμπέλης»), με το εύκαμπτο τμήμα που μοιάζει με μικρό ακορντεόν, για ακόμη πιο βολική πόση.

Στο Σαν Φρανσίσκο, λοιπόν, σε ένα φαστ φουντ (της εποχής) που σέρβιρε μιλκσέικ, καθόταν ο Τζόζεφ Φρίντμαν, μαζί με την μικρή του κόρη, τη Τζούντιθ. Μικρόσωμη, γαρ, η Τζούντιθ και σταθερό και άκαμπτο το καλαμάκι του Στόουν, πάλευε για να σταθεί στο ύψος που έπρεπε για να πιει το αγαπημένο της μιλκσέικ.

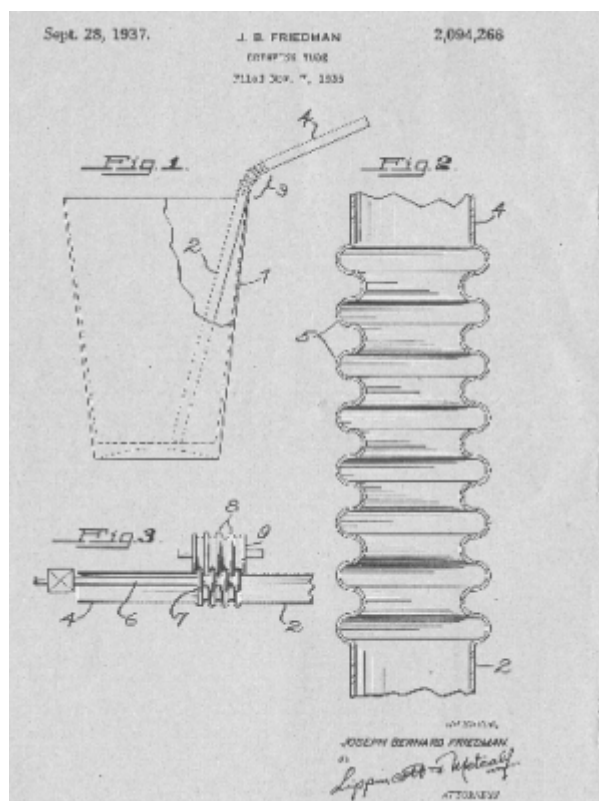

Ο Τζόζεφ Φρίντμαν και τα σχέδια του για το... καλαμάκι (Πηγή: Smithsonian's)

Ο Φρίντμαν αρεσκόταν ούτως ή άλλως στους κατ' οίκον πειραματισμούς με διάφορες μικροκατασκευές. Πήρε έτσι το καλαμάκι της Τζούντιθ στο σπίτι. Μετά από μερικές δοκιμές, μια βίδα και ένα κορδόνι φαίνεται πως έδωσαν τη λύση. Αφού έβαλε τη βίδα μέσα στο καλαμάκι, τύλιξε με το λεπτό κορδόνι τις ραβδώσεις που δημιούργησε στο υλικό. Αφαίρεσε τη βίδα, αφήνοντας το καλαμάκι «τραυματισμένο» στο σημείο που ήταν η βίδα και το κορδόνι. Αυτό το «σπάσιμο» έκανε το καλαμάκι εύκαμπτο. Τώρα η Τζούντιθ μπορούσε να φτάσει πιο εύκολα στο προσωπάκι της το καλαμάκι, που λύγιζε.

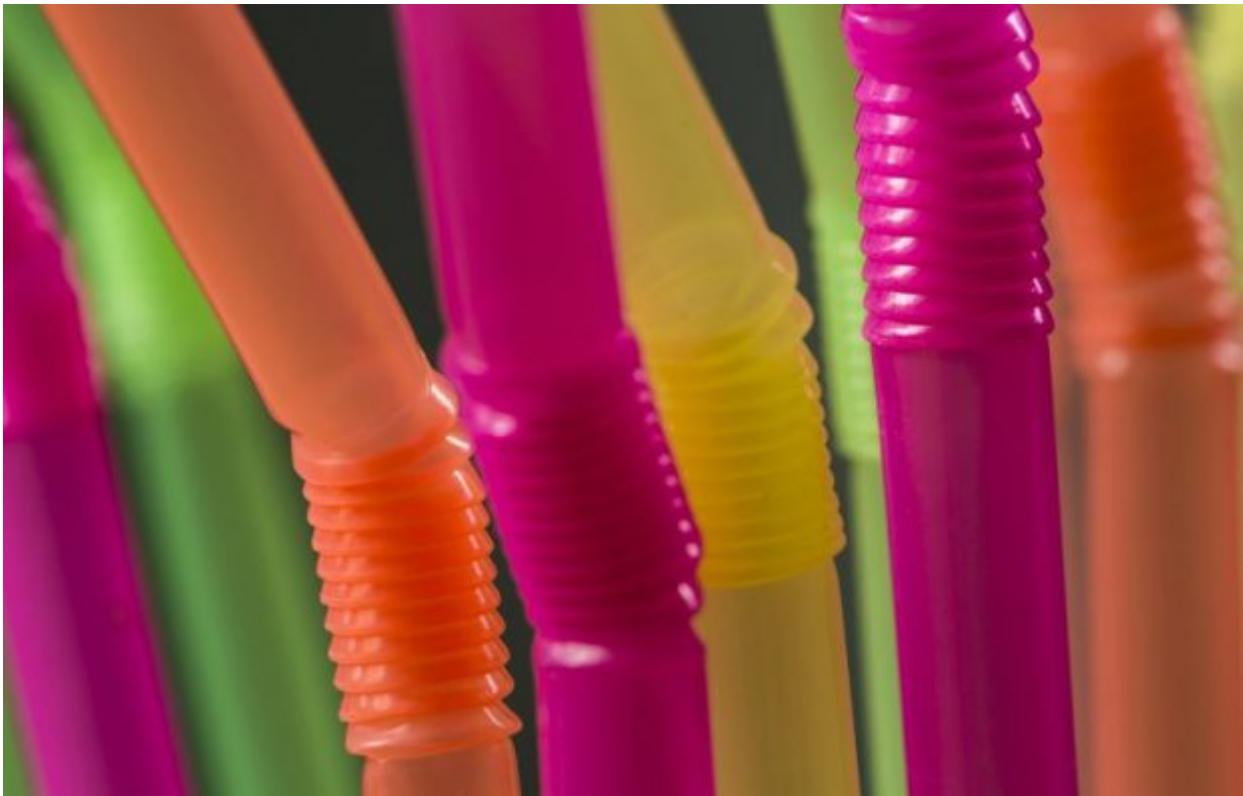

Το δεύτερο «ορόσημο» στην ιστορία του σύγχρονου καλαμακίου είχε μόλις επιτευχθεί: το σπαστό καλαμάκι. Είμαστε στη δεκαετία του 1930.

Το 1936 ο Φρίντμαν κατέφυγε στο U.S. Patent Office (Αμερικανική Υπηρεσία Ευρεσιτεχνίας) διεκδικώντας την πατέντα του. Αφού κατάφερε να πείσει την Επιτροπή ότι ναι μεν τα καλάμακια υπήρχαν από αρχαιοτάτων αλλά η δική του προσθήκη θα έγραφε ιστορία... το 1939, ο Φρίντμαν έφτιαξε την Flex-Straw Company. Οι πρώτοι πελάτες του, παραδόξως (;) δεν ήταν τα εστιατόρια και τα καφέ αλλά τα νοσοκομεία. Η εφεύρεση του, πιο πολύ από όλους ίσως, εκτιμήθηκε από τους κλινικούς ασθενείς που μπορούσαν πλέον να πίνουν ξαπλωμένοι! Το... βάσανο της μικρής Τζούντιθ οδήγησε στη δημιουργία μιας επιχείρησης εκατομμυρίων δολαρίων.

Το πλαστικό υλικό που γνωρίζουμε σήμερα πρωτοχρησιμοποιήθηκε στην παραγωγή στα 1960. Και περίπου μισό αιώνα μετά, ο... τροχός της ιστορίας γυρνά προς την κατάργηση του πλαστικού και την επαναφορά του χαρτιού.

Πηγή: news.gr